

高速機專用虎鉗

型號: S-100

專利證號
216009
M266131

- 精巧尺寸設計，超大夾持空間：開口達 150mm
- 虎口爪材質為高級工具鋼 (Tool Steel)，經過 HRC56 度熱處理後精密研磨，確保虎鉗高精度及延長耐用年限
- 本台高度定寸，適用於 CNC 高速加工中心機及攻牙機

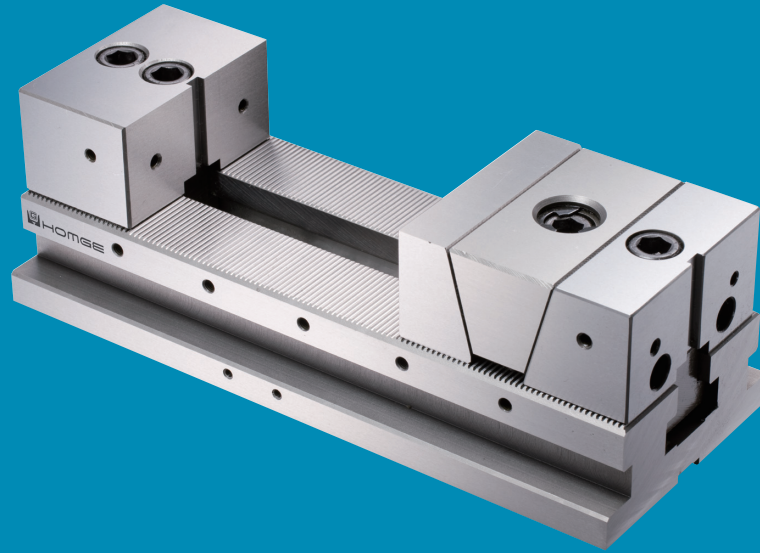

標準配件

- 4 pcs 壓板
- 1 pc 扳手

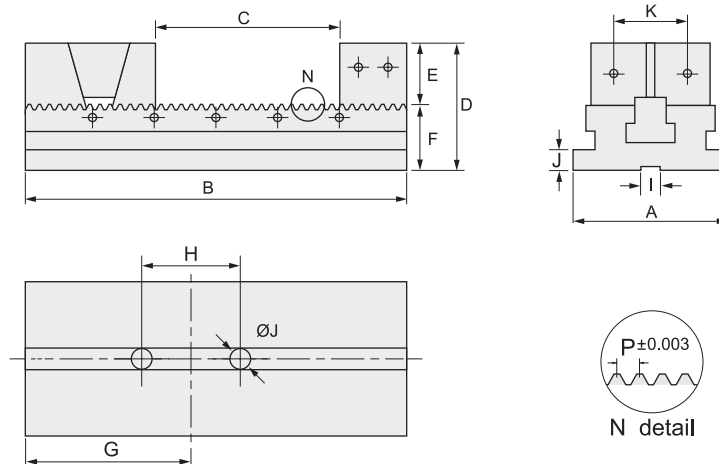

規格表 (材質: 本台: S50C/虎鉗爪: 高級工具鋼/HRC52°熱處理)

單位: mm

型號	A	B	C	D	E	F	G
S-100	125	310	150	103.5	50.5	53±0.01	135
型號	H	I	J	K	P	重量 (kg)	
S-100	80	16	17	60	2.5	20	