

CNC雙夾緊倍力虎鉗

型號: HTB-5", 6", 8"

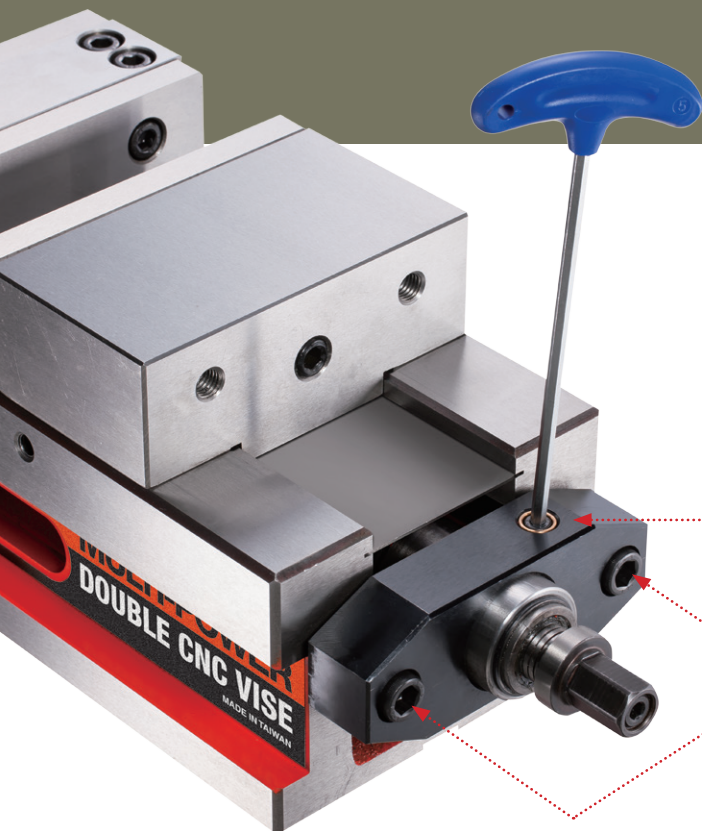
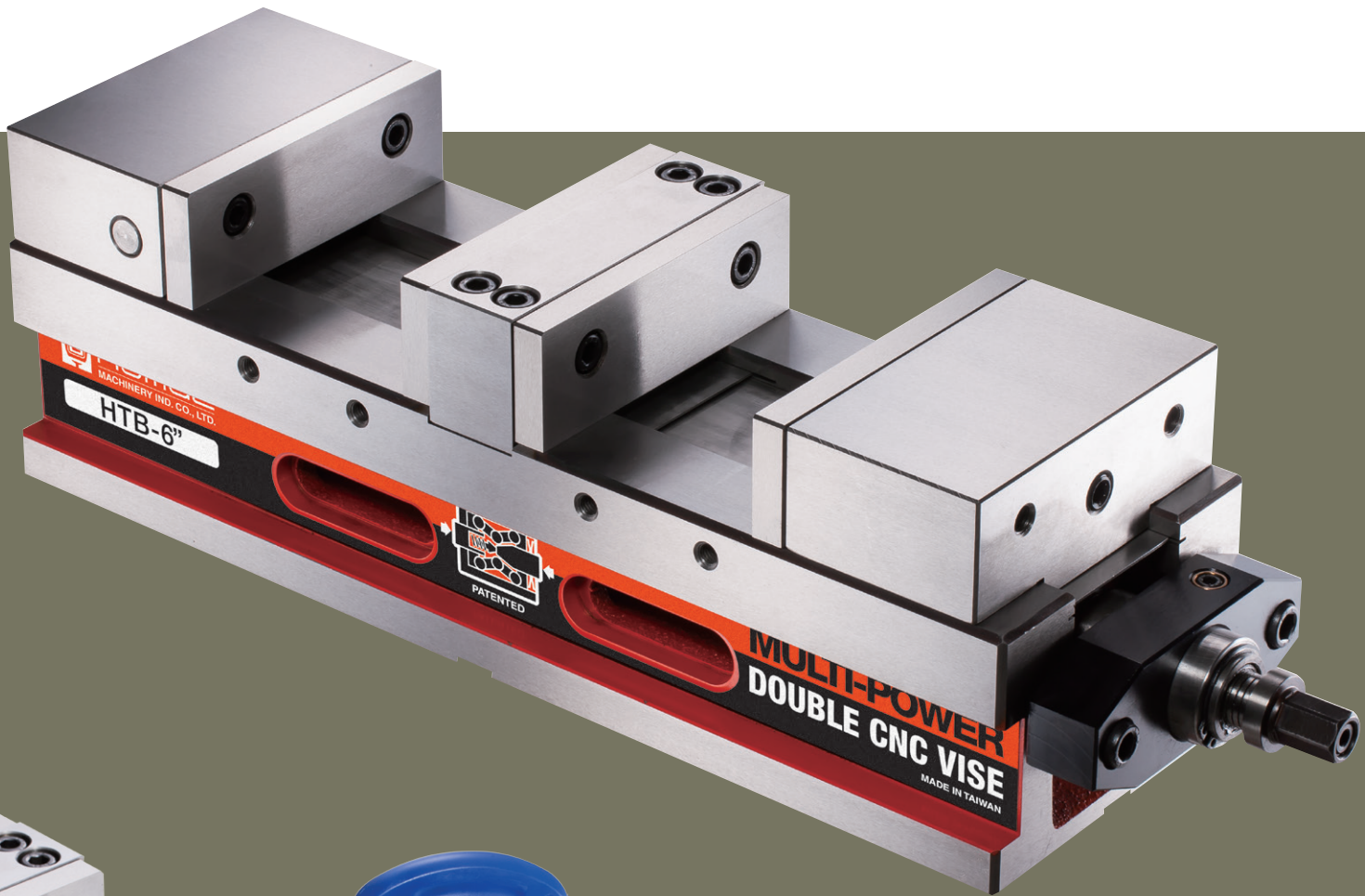

當工作物件大小差距超過**5mm**時，
可調整此螺絲設定夾持距離

特殊彈簧裝置使兩工作物件大小差距在**5mm**以內，
可以同時自動夾緊

1. 特殊彈簧裝置使兩工作物件大小差距**5mm**以內，可以同時自動夾緊。
2. 可容納二種不同尺寸的工件，工作物件大小差距在**25mm**以內可以調整加工。
3. 虎鉗**特殊角固結構**，精巧設計，配合高精密FCD60以上高級石墨鑄鐵材質，確保夾持時，工件自動下壓，精準度高。
4. **高度定寸**，可同時多台組合使用。
5. 雙開口活動防屑鋁金設計。

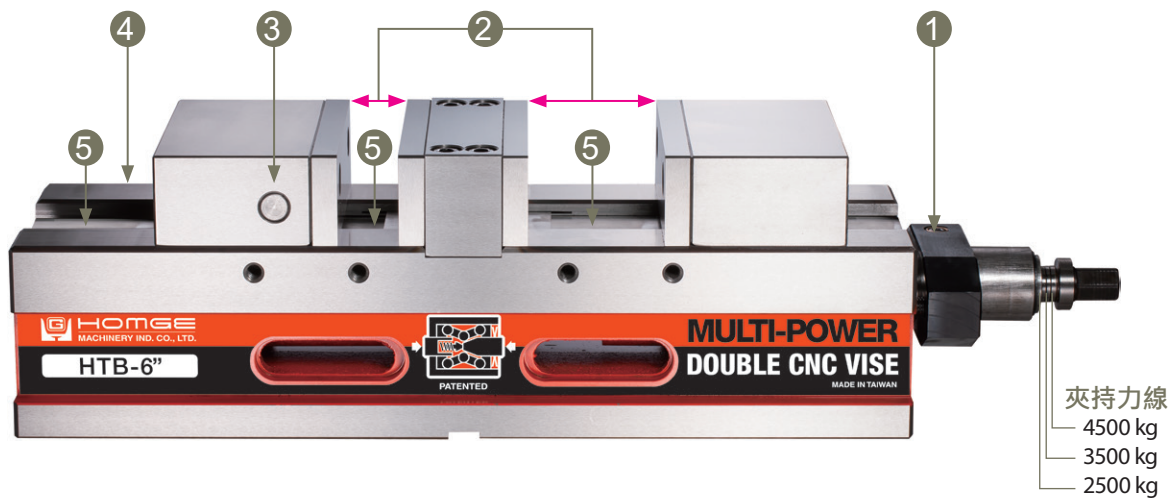

尺寸圖



標準配件

- 2pcs 定位鍵
- 4pcs 壓板
- 1pc 扳手
- 1pc T型扳手

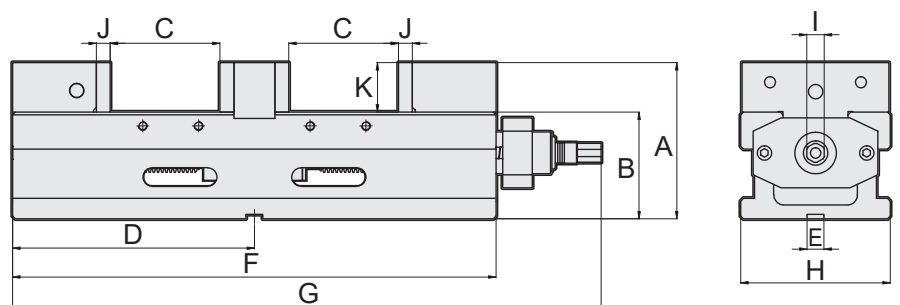

規格表 (FCD60石墨鑄鐵/HRC50°熱處理)

單位:mm

型號	A	B	C	D	E	F	G	H	I	J	K	重量 (kg)
HTB-5"	168	115±0.01	94	236	18	472	584	134	19	15	53	53
HTB-6"	168	115±0.01	120	260	18	520	632	161	19	15	53	62
HTB-8"	187	120±0.01	150	310	18	620	732	200	19	18	66	112