

CNC無心磨床

培林主軸式樣

PCB-4520-6

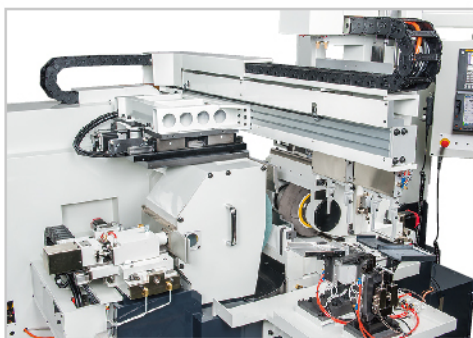
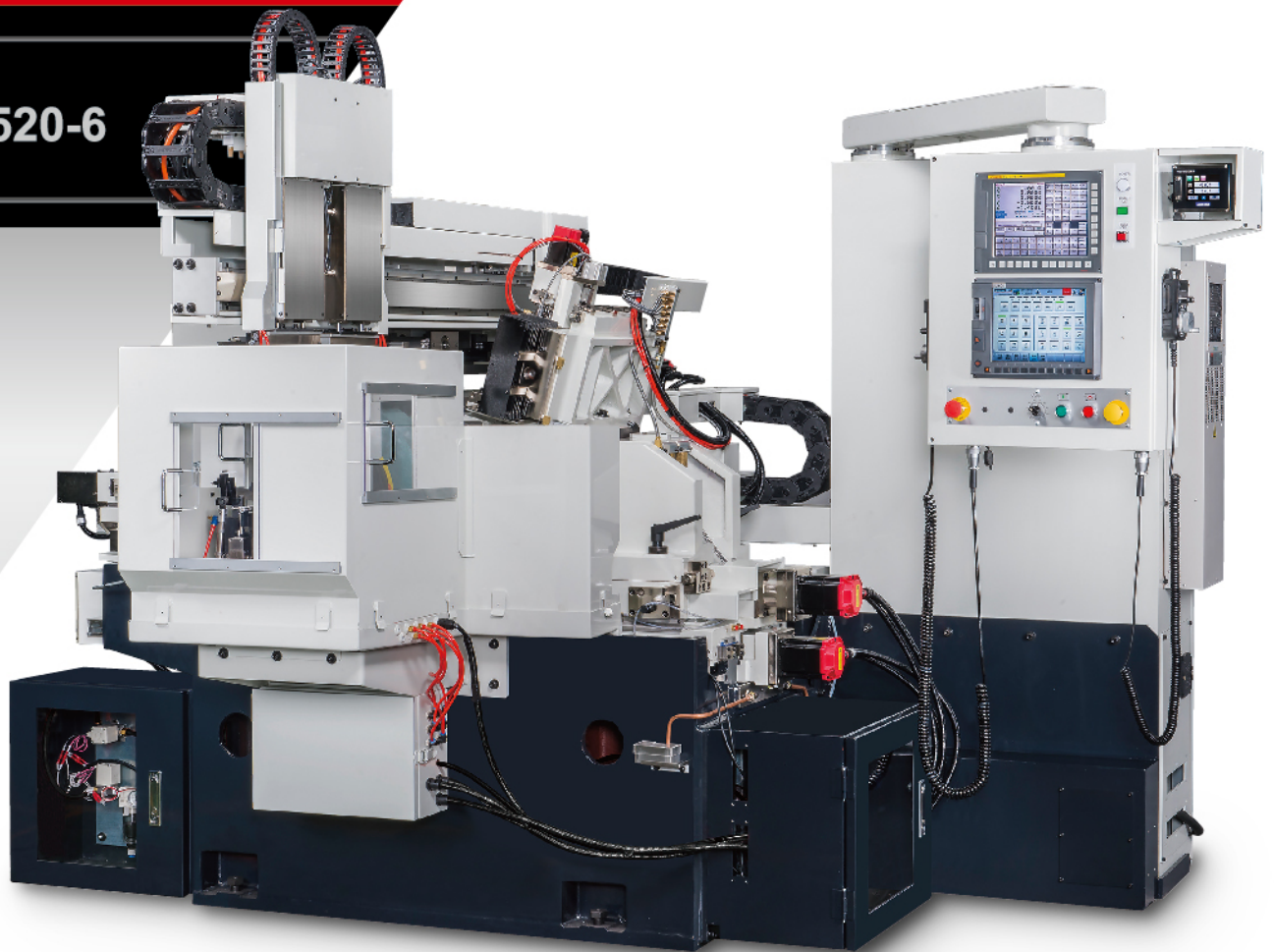

特點

- 高精度、高剛性的全規格六軸CNC無心磨床。
- 床身、結構支持肋等採最適配置，設計出高剛性且精度穩定的本台。
- 採用超精密複列式滾柱軸承的高剛性單持式主軸。
- 可搭載多樣性的高速送收料裝置。
- 實現高操作性能，可搭載供給裝置與外徑量測裝置。



CNC無心磨床

培林主軸式樣

規格表

PCB-4520-6

型號	PCB-4520-6	
研磨範圍	工件外徑	Ø1~Ø80 mm
砂輪	砂輪尺寸 (外徑x寬x內徑)	Ø455 x 205 x Ø228.6 mm (選配: Ø455 x 255 x Ø228.6)
	砂輪周速度	最大 3000 m/min (2100 r.p.m.)
	驅動馬達	11 kw x 4P (選配: 15 kw x 4P)
	潤滑方式	油霧式
調整輪	調整輪尺寸 (外徑x寬x內徑)	Ø260 x 205 x Ø101.6 mm (選配: Ø260 x 255 x Ø101.6)
	調整輪轉速	10~300 r.p.m. (無段變速)
	驅動馬達	2.0 kw 伺服馬達
	傾斜角度	+5°~-5°
	水平旋回角度	+0.5°~-0.5°
	修整角度	+5°~-5°
	潤滑方式	油脂式
	前後微距調整	+3~-3 mm
下滑板	方形滑板	滾珠螺桿 + 減速機
上滑板	方形滑板	滾珠螺桿 + 減速機
潤滑		強制潤滑自動給油
控制系統	CNC	FANUC 0i-TF
機台尺寸	(長x寬x高)	2870 x 2453 x 2326 mm
機台淨重		3800 kg

選購配備

- 全罩式板金
- 光學尺
- 滾輪修整裝置
- 過濾裝置
- 自動送收料裝置
- 砂輪自動平衡裝置
- 砂輪天車吊架
- 砂輪變頻器
- 外徑自動量測裝置

• 有關機台規格與尺寸保留變動權力，不另通知。

機械尺寸

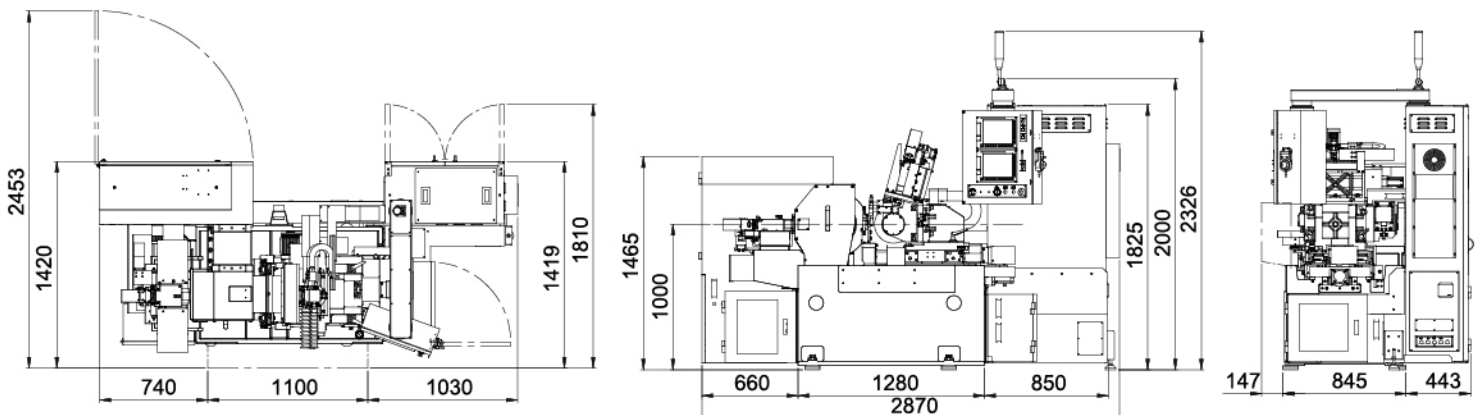

大光長榮機械股份有限公司

PALMARY MACHINERY CO., LTD.

41280 台灣 台中市大里區工業路77號

Tel: +886-4-2492-9799 Fax: +886-4-2492-9499

E-mail: palmary@grinding.com.tw

http://www.grinding.com.tw



2017.10